

体操着袋

単位：指定以外 cm

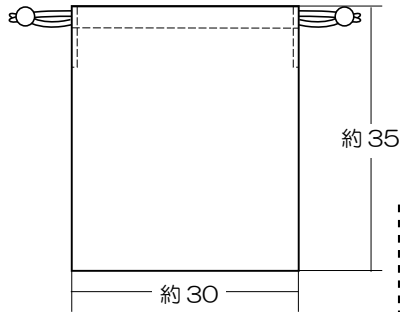

- 材料
- 布：33×79
- ひも：160
- ループエンド：2個

【裁断図】

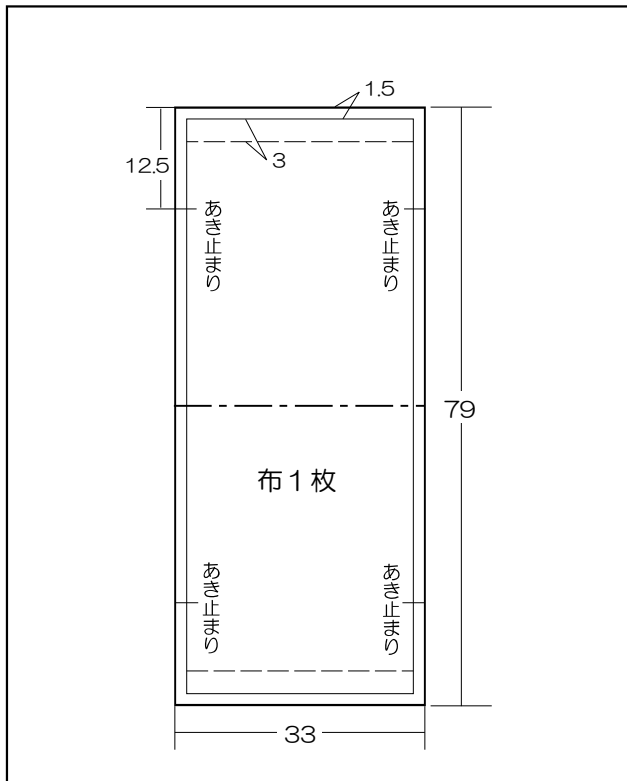

●作り方●

1. 裁断図を参考に布を裁断する。
2. 布端の始末をする。

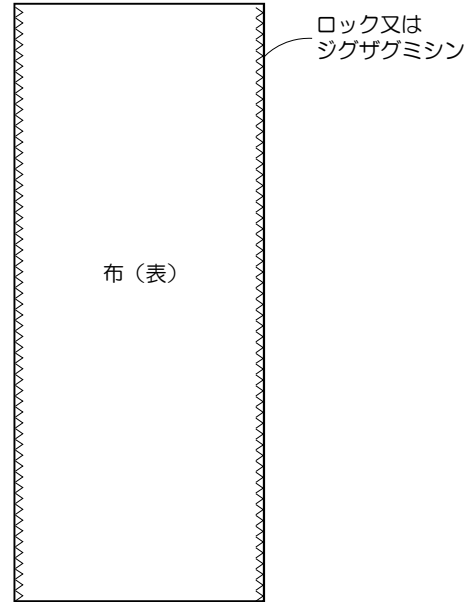

3. 布の口部分の縫い代をアイロンで折って折り線をつける。

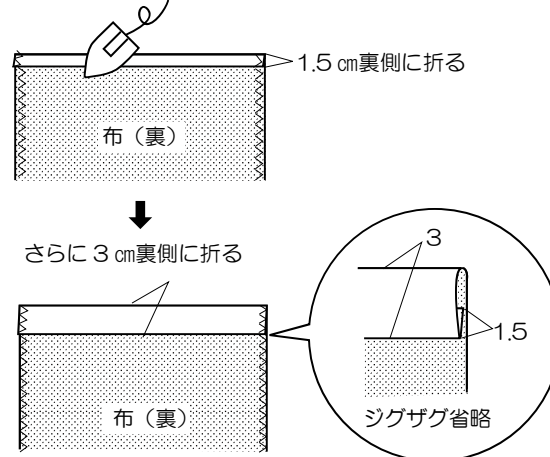

4. 布を中表に半分に折ってあき止まりまで縫う。

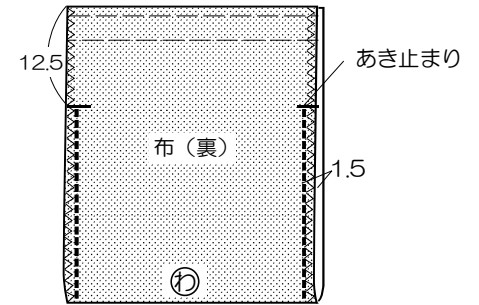

5. 口をアイロン線で折り、ステッチする。

- ①縫い代を割り、上端からあき止まりまでステッチする。

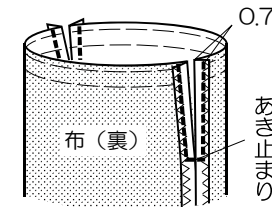

- ②口をアイロン線で折り、ステッチする。

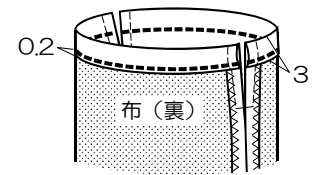

6. 表に戻してひもを通して完成。
※ひもは80 cmにカットする。

- ①ひもを通してループエンドを付ける。

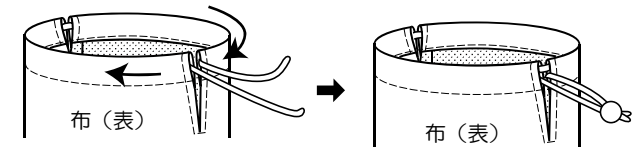

- ②反対側からもう1本通してループエンドを付けて完成。

