

# CMOSAM-101

## くまポーチ

出来上がりサイズ  
約H15×W24 マチ 8

単位：指定以外 cm



**【材料】**  
表布：約ヨコ76×タテ21  
裏布：約55×21  
接着芯：約55×21  
ファスナー（25cm）：1本

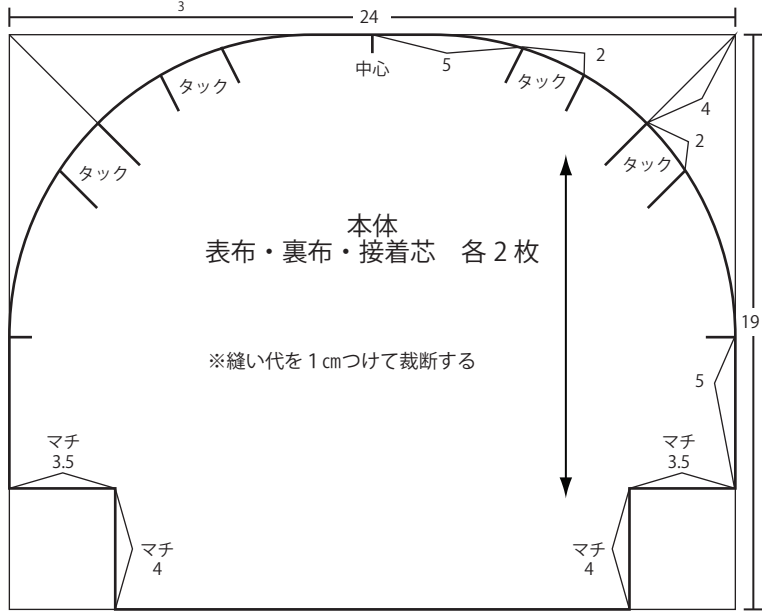
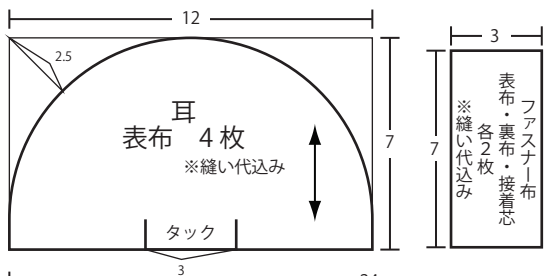

### ◆作り方◆

1. 左下図を参考に製図し、本体に縫い代を1 cm付けて布を裁断し、表布の裏面に接着芯を貼る。
2. 表布・裏布それぞれのタックをたたんで中心側に倒し、端から0.8 cmを縫う。

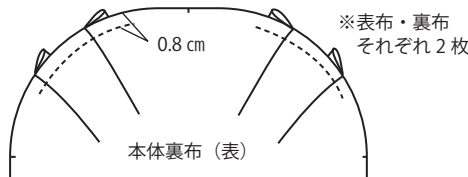

3. 耳を作り、表布に仮止めする。

①耳を中表に合わせて上を縫う。

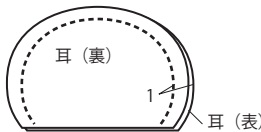

②表に返して下端を仮止めする。

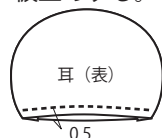

③半分折って1.5 cmを縫う。

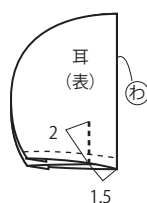

④広げて下端を仮止めする。

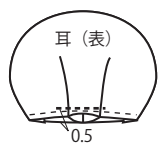

◆製図◆  
※縮小図 (拡大250%)

⑤本体表布の1枚に仮止めする。

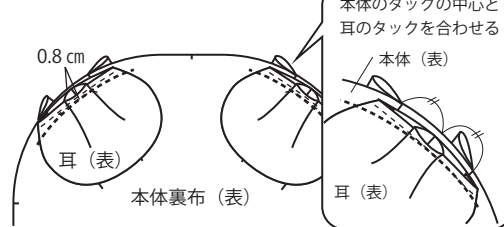

4. ファスナーの両端にファスナー布表布を重ねて縫い、縫い代をファスナー布側に倒してステッチする。

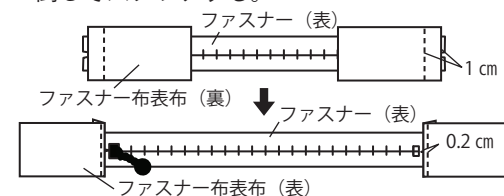

5. 表布を作る。

- ①本体表布と4を中表に重ねて縫う。

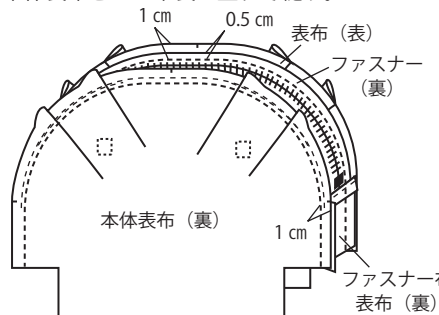

- ②本体表布を中表に重ねて底を縫い、縫い代を割る。

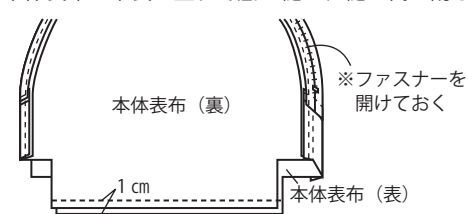

- ③マチを縫い、縫い代を底側に倒す。

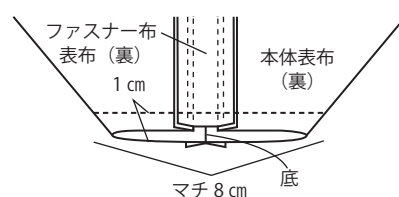

6. 裏布を作る。

- ①ファスナー布裏布の上端を1 cm裏側に折り、本体裏布と中表に重ねて縫う。

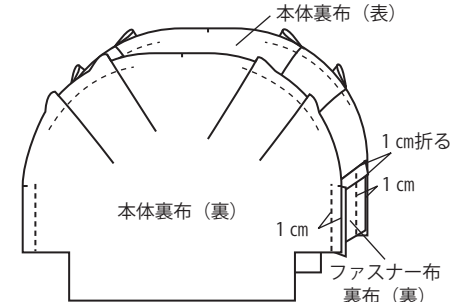

- ②上端の縫い代を本体裏布の裏側に1 cm折る。

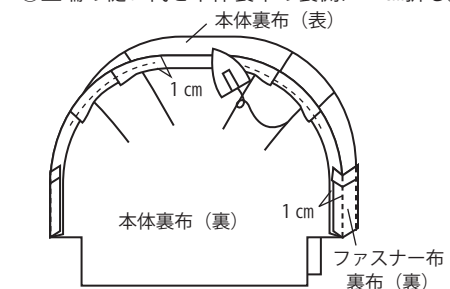

- ③本体裏布を中表に重ねて底を縫い、縫い代を割る。(※5②の図を参照)

- ④マチを縫い、縫い代を底側に倒す。(※5③の図を参照)

7. 表布を表に返して裏布を中に入れて中表に重ね、上端をまつり縫いで縫い付けて完成。

